

# Søjler

## Søjleforskalling



# Søjler

## Indholdsfortegnelse

Runde og ovale søjler.....	1
RASTER til firkantede søjler.....	2
LOGO til firkantede søjler .....	3
Komponentliste.....	5



# Søjler

## Runde og ovale søjler

PASCHAL rundsøjleformskalling er opbygget af to halvparter i stålform, der samles med specielt kraftige forbindelses-nøgler.

Formene kan optage støbetryk op til 335 kN/ m<sup>2</sup> og kan fås i diametre fra 250-1.000 mm og i højderne 750 - 1.250 - 1.500 - 2.750 og 3.000 mm.

Med overgangsstykker kombineres rundform med RASTER, TRAPEZ eller LOGO-vægform.

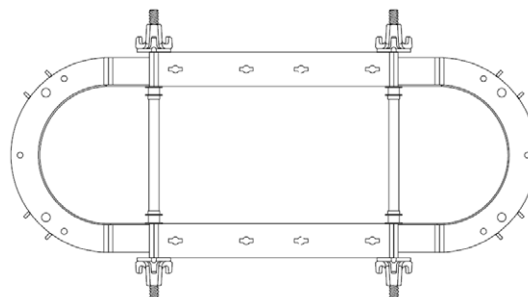

Halvparterne kan forsynes med overgangsstykker, der gør det muligt at kombinere med andre typer PASCHAL vægforme (her vist med RASTER). Overgangsstykkerne findes i en han- og hunudgave, der passer til rundsøjlehalvparterne med støbepladen forskudt frem og tilbage.

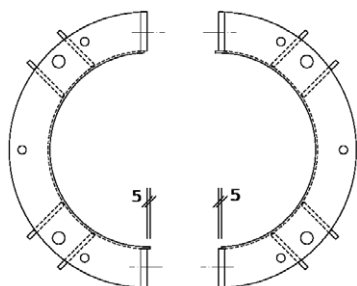

I stødene er støbepladen forskudt 5 mm frem og tilbage ift. stødflangen således, at støbeplade og stødflanger låser tæt og effektivt.

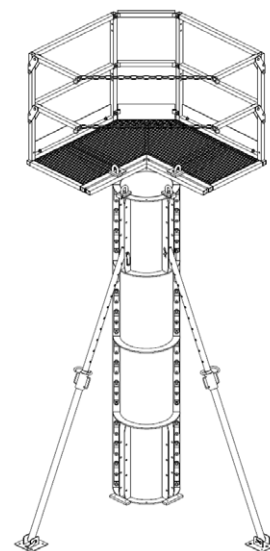
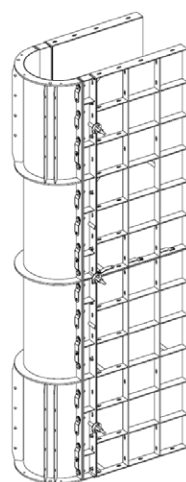

Tilladeligt betontryk i rundsøjler	
Ø (mm)	Pb (kN/m <sup>2</sup> )
250	335
300	280
350	240
400	210
450	185
500	170
550	155
600	140
650	130
700	120
800	105
900	95
1.000	85



# Søjler

## RASTER til firkantede søjler

Med RASTER-kassetter, udvendige hjørner og forbindelsesnøgler, udføres på enkel vis kvadratiske og rektangulære søjler.

- Det store udvalg i form muliggør opbygning af alle søjletværsnit.
- To formhøjder: 1.250 mm og 750 mm.
- Nem trekantliste med fane (23x23 mm: varenr. 9520), (12x12 mm: varenr. 9521), klemmes fast mellem udvendigt hjørne og kassette.

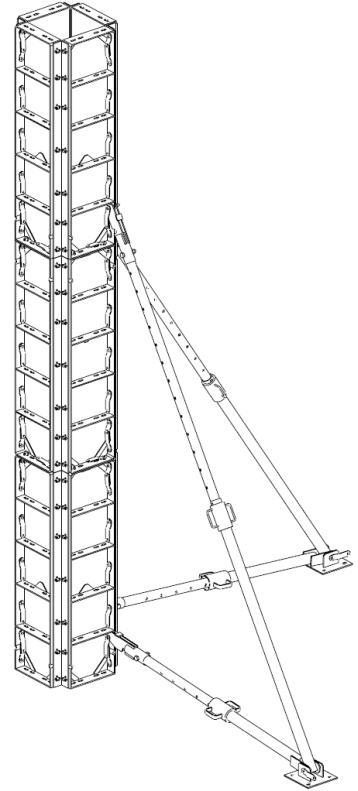
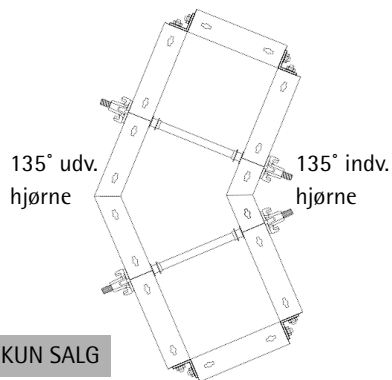
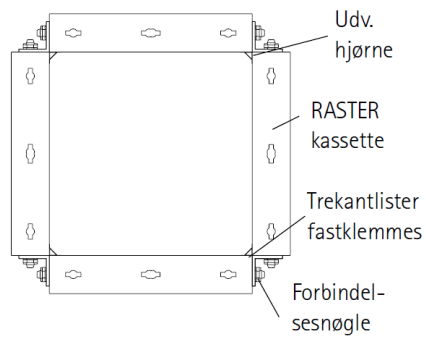



# Søjler

## LOGO til firkantede søjler

LOGO-form kan på samme måde som RASTER anvendes til støbning af kvadratiske eller rektangulære søjler.

Der kan benyttes tre forskellige løsningsmodeller.

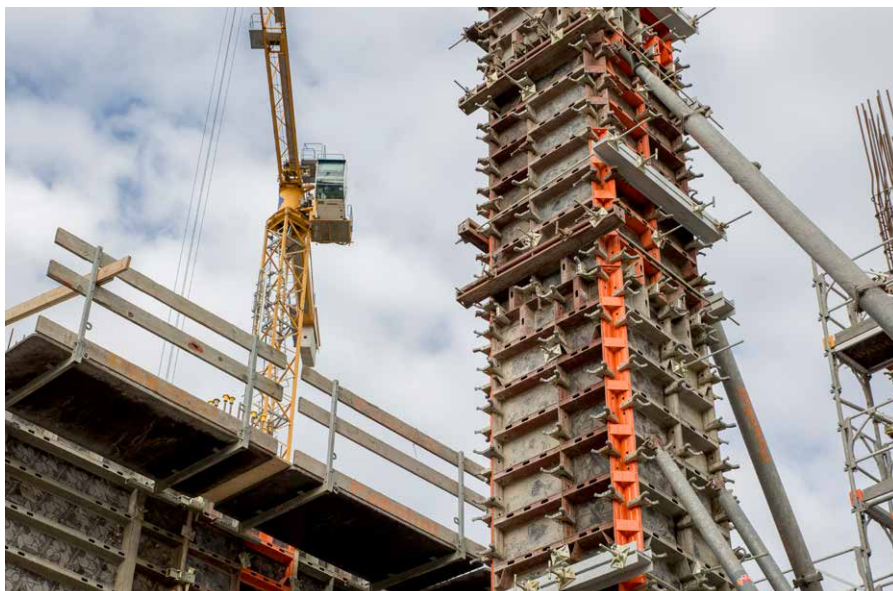

### Løsning 1:

Fire LOGO-multiforme samles ved hjælp af skruelåse (vindmølleprincip) og giver mulighed for et søjletværsnit fra 200x200 mm til 750x750 mm.

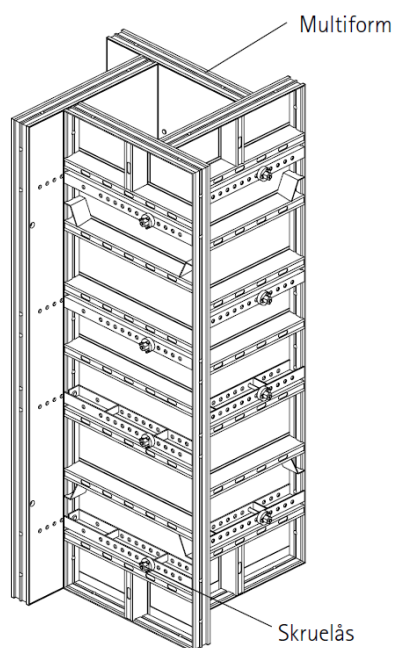

### Løsning 2:

LOGO-pasforme med to endeskod, opbygget i tømmer, samlet med afstandsskiner og skruelåse der rækker til vægtykkelse fra 150 – 500 mm. Ved større vægtykkelser (< 1.200 mm) erstattes afstandsskiner med kombiskinner.

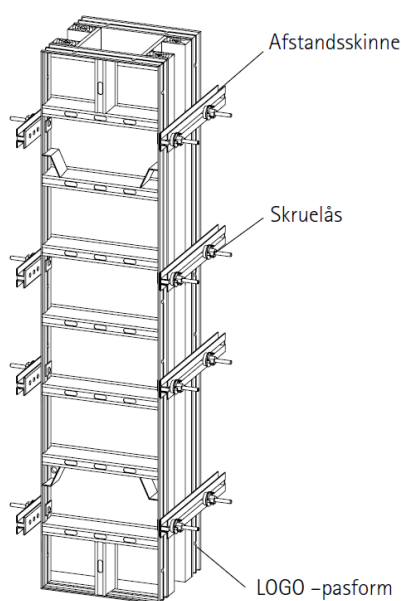

### Løsning 3:

To LOGO-multiforme kombineret med to LOGO pasforme. Pasformene fås i bredder ned til 300 mm. Den ideelle løsning på søjlelængder op til 900 mm.

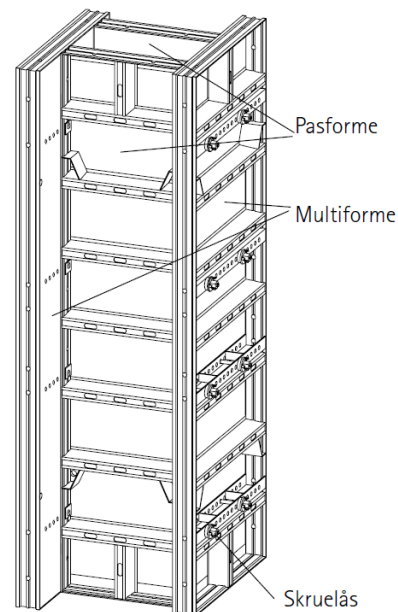









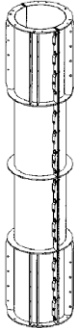

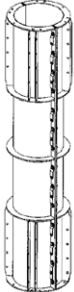
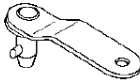

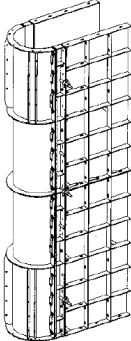
## Komponentliste for runde og ovale søjler (for firkantede søjler, se RASTER og LOGO-brochurerne)

Produkt	Varenr.	Betegnelse	Vægt, kg	Produkt	Varenr.	Betegnelse	Vægt, kg
		Rundform, H=3.000 mm				Rundform, H = 750 mm	
		Ø 250 mm	182,00		2926	Ø 250 mm	58,00
		Ø 300 mm	197,00		2927	Ø 300 mm	63,00
		Ø 350 mm	212,00		2928	Ø 350 mm	67,00
		Ø 400 mm	226,00		2929	Ø 400 mm	71,00
		Ø 450 mm	241,00		2930	Ø 450 mm	75,00
		Ø 500 mm	256,00		2931	Ø 500 mm	79,00
		Ø 600 mm	285,00		2932	Ø 550 mm	84,00
		Ø 700 mm	315,00		2933	Ø 600 mm	88,00
		Ø 800 mm	345,00		2935	Ø 700 mm	96,00
		Ø 900 mm	374,00		2936	Ø 800 mm	105,00
	Ø 1.000 mm	404,00	2937	Ø 850 mm	113,00		
			2938	Ø 1.000 mm	122,00		
		Rundform, H=2.750 mm			2924	Forbindelsesnøgle, stor	0,30
		Ø 250 mm	170,00				
		Ø 300 mm	184,00				
		Ø 350 mm	198,00				
		Ø 400 mm	212,00				
		Ø 450 mm	226,00				
		Ø 500 mm	239,00				
		Ø 600 mm	268,00				
		Ø 700 mm	295,00				
		Ø 800 mm	323,00				
		Ø 900 mm	351,00				
	Ø 1.000 mm	378,00					
	2905	Rundform, H=1.500 mm	93,00		2922	Overgangsstykke Rundform- RASTER 100x1.500mm m/overlap	17,20
	2906	Ø 250 mm	101,00		2923	100x1.500mm u/overlap	17,10
	2907	Ø 300 mm	109,00		2920	100x1.250mm m/overlap	14,50
	2908	Ø 350 mm	117,00		2921	100x1.250mm u/overlap	14,40
	2909	Ø 400 mm	124,00		2918	100x750mm m/overlap	8,80
	2910	Ø 450 mm	132,00		2919	100x750mm u/overlap	8,70
	2911	Ø 500 mm	132,00				
	2912	Ø 550 mm	140,00				
	2914	Ø 600 mm	148,00				
	2915	Ø 700 mm	163,00				
	2916	Ø 800 mm	179,00				
2917	Ø 850 mm	194,00					
	Ø 1.000 mm	210,00					
	2939	Rundform, H=1.250 mm	78,00				
	2940	Ø 250 mm	85,00				
	2941	Ø 300 mm	92,00				
	2942	Ø 350 mm	99,00				
	2943	Ø 400 mm	105,00				
	2944	Ø 450 mm	112,00				
	2945	Ø 500 mm	119,00				
	2946	Ø 550 mm	126,00				
	2948	Ø 600 mm	139,00				
	2949	Ø 700 mm	153,00				
	2950	Ø 800 mm	167,00				
2951	Ø 900 mm	180,00					
	Ø 1.000 mm						

Bemærk: Mange størrelser er salgsvare

# Produktprogram

Håndform

Storform

Rund- og Søjleform

Klatre- og Støttekonsol

Dæk- og brønderstøtning

Sikringsudstyr

Montageudstyr

Armeringsstillads og trappetarne

Interimslukninger

Forbrugsvarer

Rådgivning

Info, nyheder m.m.



PASCHAL-Danmark A/S

Bredskiftevej 24-26  
DK-8210 Århus V

Telefon 86 24 45 00

PASCHAL-Danmark A/S

Ejby Industrivej 122  
DK-2600 Glostrup

Telefon 44 84 46 00



CVR nr.: 67 18 87 13 • [info@paschal.dk](mailto:info@paschal.dk) • [www.paschal.dk](http://www.paschal.dk)